

# Abbreviazioni

## Applicazione con anta esterna

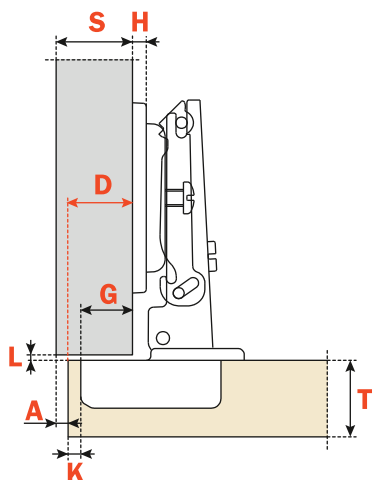

- S** = Spessore del fianco
- D** = Copertura dell'anta sul fianco
- T** = Spessore dell'anta
- K** = Distanza filo esterno anta/foro per la scatola della cerniera
- A** = Fuga
- L** = Distanza interno anta/filo esterno fianco
- H** = Altezza della base di montaggio.
- G** = Caratteristica della cerniera

Qualunque sia la copertura dell'anta sul fianco da voi richiesta, potete contare su ampie gamme di: ali diritte, ali con colli e altezze di basi che consentono di ottenere la costruzione da voi desiderata, gestendo in modo razionale il vostro magazzino.

## Applicazione con anta gemellare

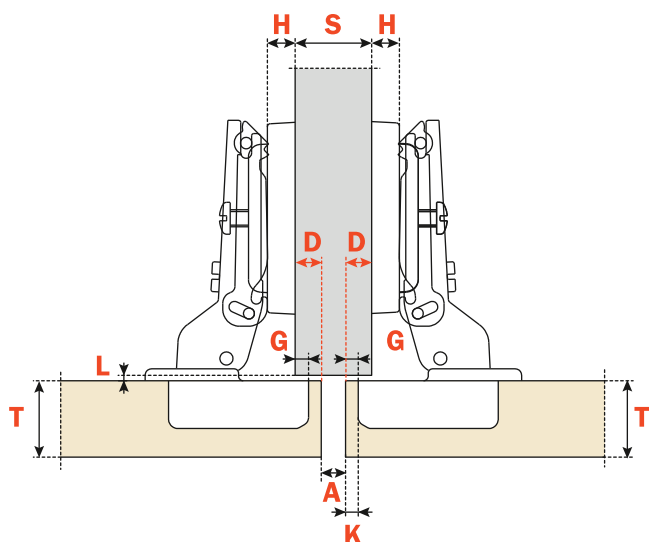

## Applicazione con anta interna

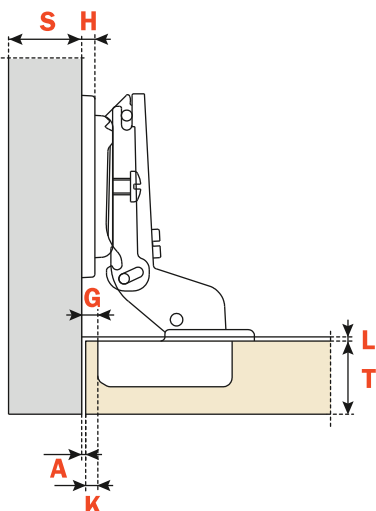

- S** = Spessore del fianco
- T** = Spessore dell'anta
- K** = Distanza filo esterno anta/foro per la scatola della cerniera
- L** = Distanza interno anta/e elementi all'interno del mobile (ripiani, cassettiere, ecc.)
- H** = Altezza della base di montaggio
- G** = Caratteristica della cerniera

Qualunque sia la copertura dell'anta sul fianco da Voi richiesta, potete contare su ampie gamme di: ali diritte, ali con colli e altezze di basi che Vi consentono di ottenere la costruzione da Voi desiderata, gestendo in modo razionale il Vostro magazzino.